

Janisol Arte

Stilgerecht Bauen und Sanieren

JANSEN

Janisol Arte

Design und Wärmeschutz vereint

Diese Profilserie ist speziell für die Sanierung von Industrie- und Loftverglasungen sowie von denkmalgeschützten Fenstern entwickelt worden. Die typischen, feingliedrigen Verglasungen im Bauhaus-Stil lassen sich mit den äusserst filigranen, thermisch getrennten Profilen nahezu perfekt rekonstruieren.

Janisol Arte ist deshalb erste Wahl bei der Neugestaltung von ehemaligen Fabrikgebäuden. Die Profile überzeugen mit Ansichtsbreiten von lediglich 25 resp. 40 mm. Die gewählten Werkstoffe – Stahl und glasfaserverstärkte Hochleistungs-Kunststoffe – garantieren ein Minimum an Wärmeverlust bei einem Maximum an Stabilität. In die Profile mit einer Bautiefe von 60 mm können die heute üblichen Isoliergläser problemlos eingebaut werden. Mit nur 4 Profiltypen können die für Bauten aus den fünfziger und sechziger Jahren üblichen Öffnungsarten wie Dreh-, Stulp-, Kipp-, Klapp- oder Senkklapfenster nach innen oder nach aussen öffnend realisiert werden.

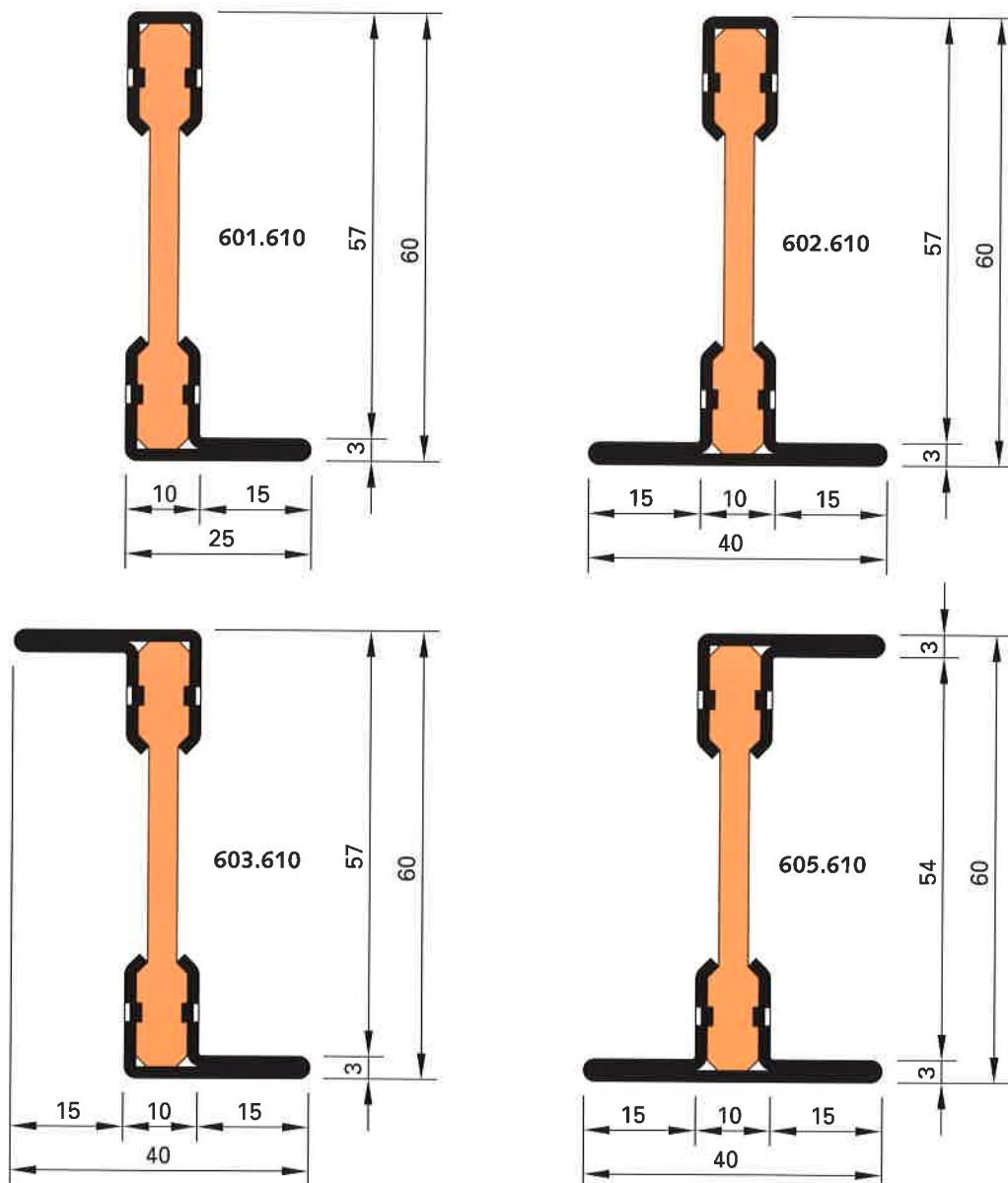

Janisol Arte

CE-geprüft

Leistungswerte nach Produktnorm 14351-1

Norm / Prüfungen	Dreh-Fenster 1-flügelig Senkklapp-Fenster Kipp-Fenster (einwärts öffnend)	Dreh-Fenster Senkklapp-Fenster Klapp-Fenster (auswärts öffnend)	Dreh-Fenster 2-flügelig (einwärts und auswärts öffnend)
 Schlagregendichtheit EN 12208	Klasse 9A 600 Pa	Klasse 9A 600 Pa	Klasse 9A 600 Pa
 Widerstand bei Windlast EN 12210	Klasse C4 1600 Pa	Klasse C3 1200 Pa	Klasse C3 1200 Pa
 Luftdurchlässigkeit EN 12207	Klasse 4 600 Pa	Klasse 4 600 Pa	Klasse 4 600 Pa



Elementübersicht und technische Daten



Dreh-Fenster einflügelig
Auswärts und
einwärts öffnend
Max. Masse:
800 x 1600 mm (BxH)
Max. Flügelgewicht: 60 kg



Kipp-Fenster
Einwärts öffnend
Max. Masse:
1600 x 800 mm (BxH)
Max. Flügelgewicht: 60 kg

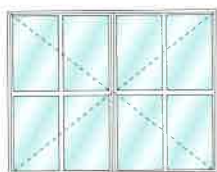

Dreh-Fenster zweiflügelig
Auswärts und
einwärts öffnend
Max. Masse:
1600 x 1600 mm (BxH)
Max. Flügelgewicht: 60 kg



Klapp-Fenster
Auswärts öffnend
Max. Masse:
1600 x 800 mm (BxH)
Max. Flügelgewicht: 60 kg

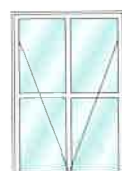

Senkklapp-Fenster
Auswärts öffnend
Max. Masse:
1000 x 1400 mm (BxH)
Max. Flügelgewicht: 60 kg

Schnittpunkte 1:1

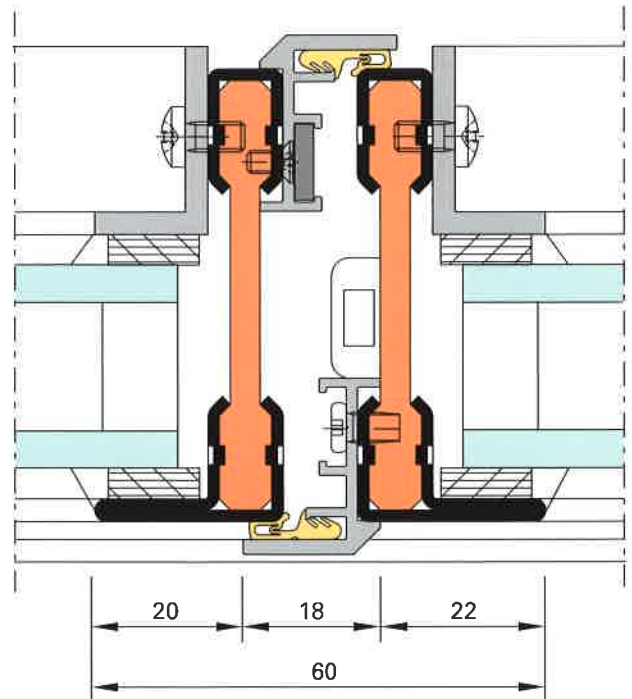
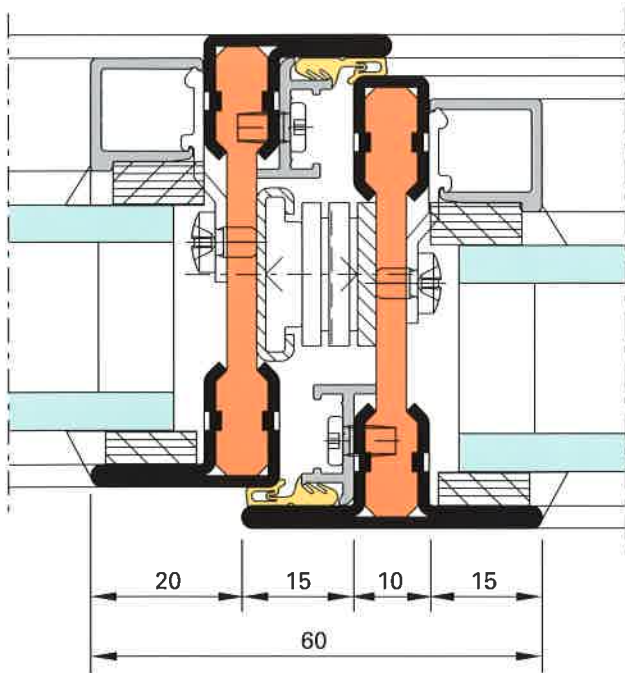
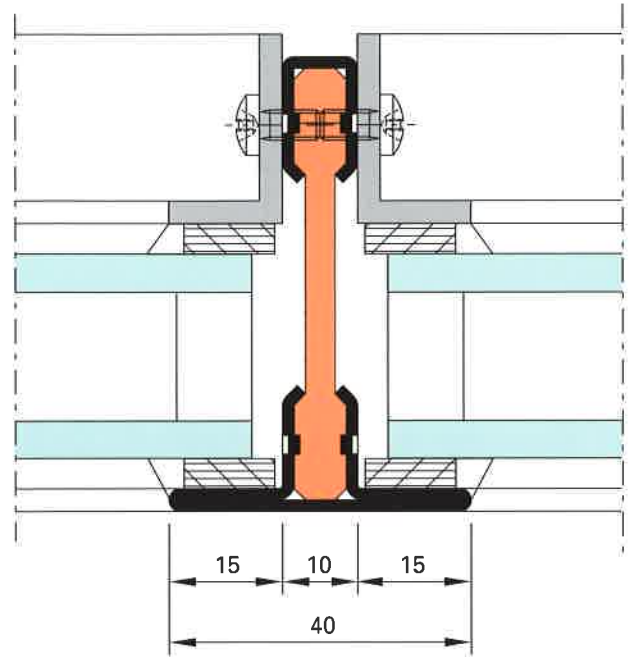
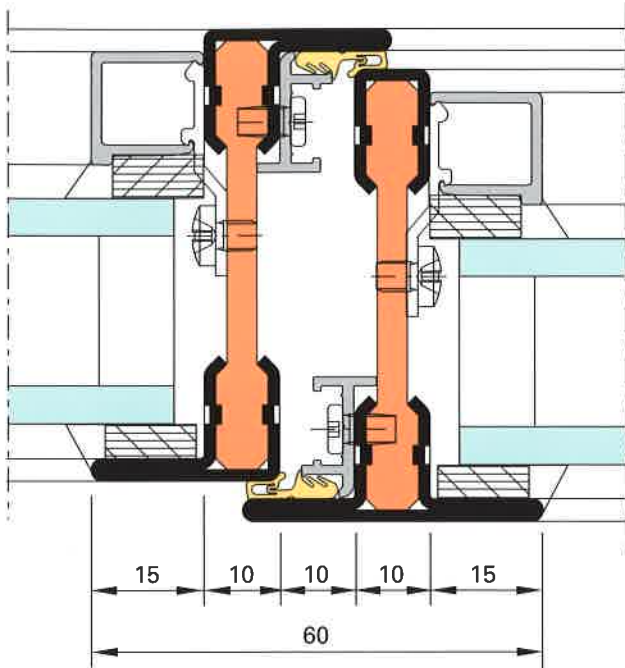

Anwendungsbeispiele

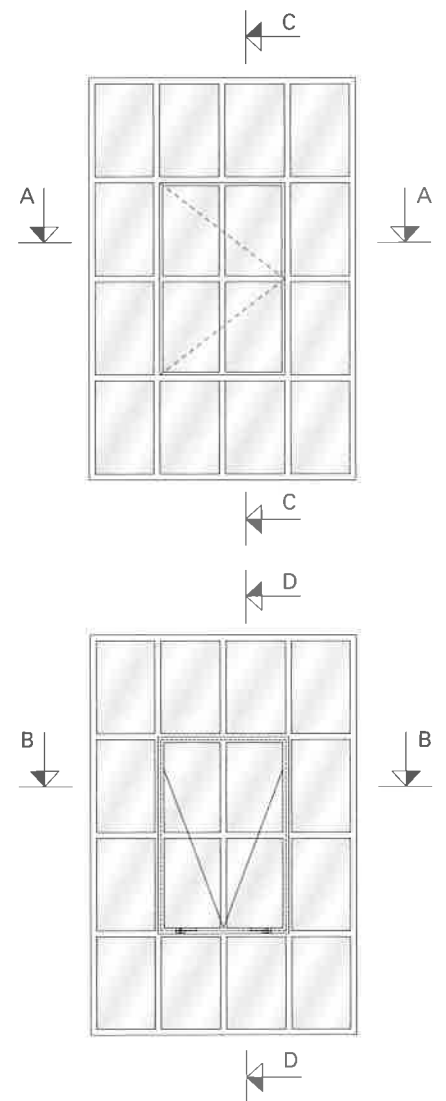
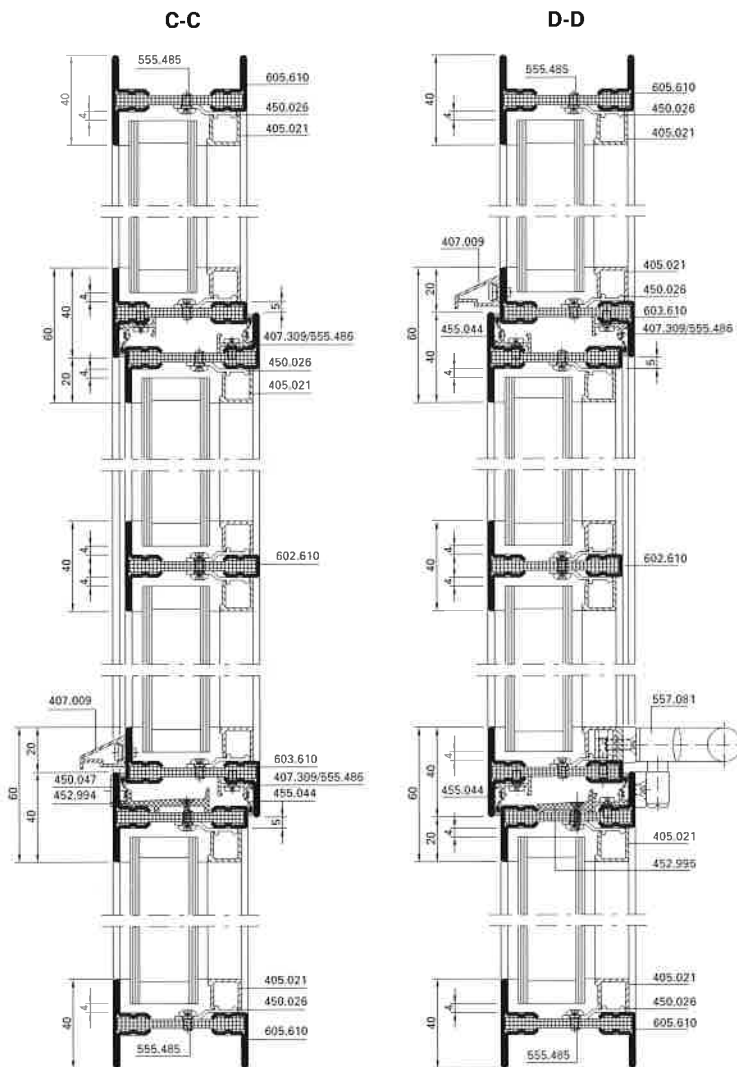
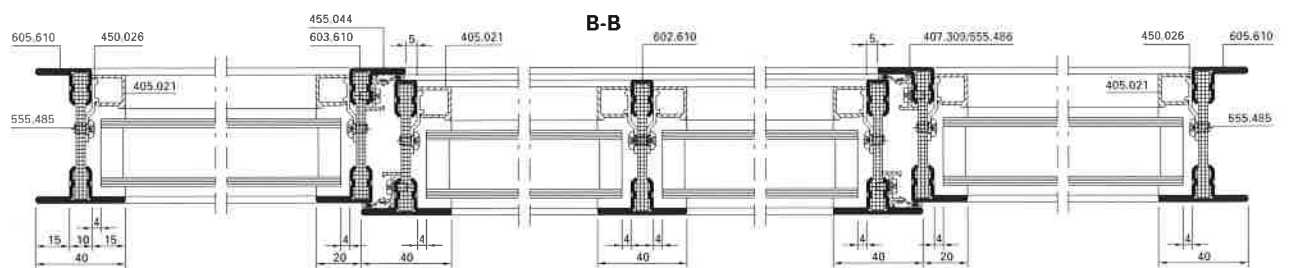
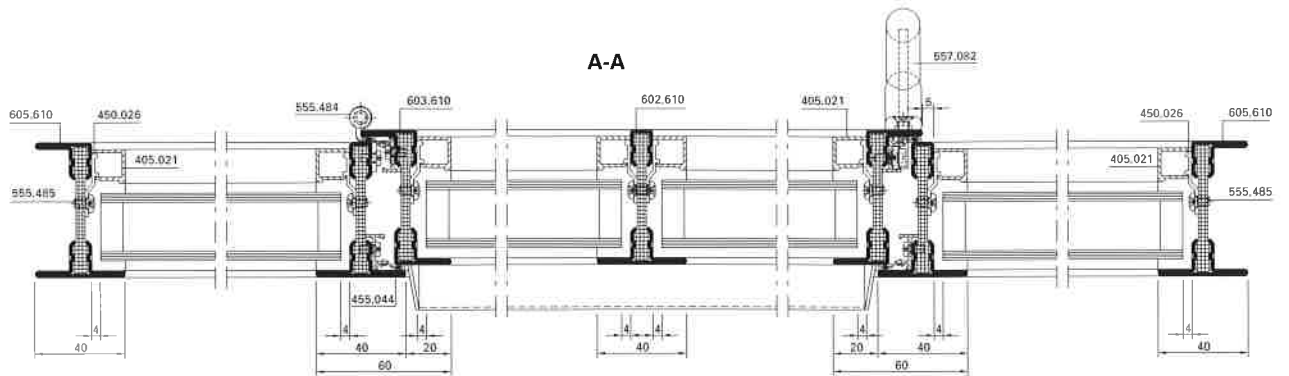

Anwendungsbeispiele

